

## 轻型输送机链

这种链条是专为小型输送机设计的，它可以使用R、F或S型滚子。A2和K2附件是这种链条的标准附件，生产这种链条是想把它用在板条式输送机上。

### ● HRS 套筒式滚子链(R型)

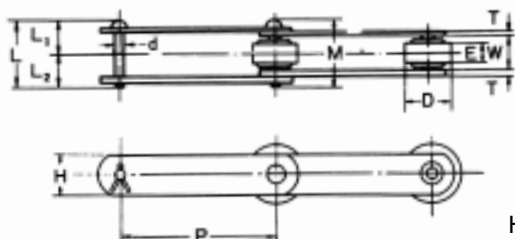

HRS 套筒式滚子链(R型)尺寸图

### ● HRS 套筒式滚子链(R型)

链号	平均节距 P (mm)	平均极限 强度 (kg)	重量 (kg/m)	R-滚子		滚子链节 内宽 W (mm)	销轴					联接板	
				外径 D (mm)	滚面宽度 E (mm)		外径 d (mm)	R.P长度 M (mm)	C.P长度(mm)			高度 H (mm)	厚度 T (mm)
						L			L <sub>1</sub>	L <sub>2</sub>			
<b>HRS-03075-R</b> (HRS-03075-R)	75 (75)	3,000 (3,000)	2.3 (2.4)	30 (30)	14.0 (16.9)	16.0 (19.0)	7.93 (7.93)	35.0 (37.5)	37.0 (40.0)	17.5 (19.0)	19.5 (21.0)	22.2 (22.2)	3.2 (3.2)
<b>HRS-03100-R</b> (HRS-03100-R)	100 (100)	3,000 (3,000)	1.9 (2.1)	30 (30)	14.0 (16.9)	16.0 (19.0)	7.93 (7.93)	35.0 (37.5)	37.0 (40.0)	17.5 (19.0)	19.5 (21.0)	22.2 (22.2)	3.2 (3.2)
<b>HRS-03150-R</b> (HRS-03150-R)	150 (150)	3,000 (3,000)	1.7 (1.8)	30 (30)	14.0 (16.9)	16.0 (19.0)	7.93 (7.93)	35.0 (37.5)	37.0 (40.0)	17.5 (19.0)	19.5 (21.0)	22.2 (22.2)	3.2 (3.2)
<b>HRS-05075-R</b>	75	7,000	5.6	40	19.5	22.2	11.10	48.6	53.4	24.2	29.2	31.8	4.7
<b>HRS-05100-R</b>	100	7,000	4.9	40	14.5	22.2	11.10	48.6	53.4	24.2	29.2	31.8	4.7
<b>HRS-05150-R</b>	150	7,000	4.0	40	14.5	22.2	11.10	48.6	53.4	24.2	29.2	31.8	4.7

### ● HRS 套筒式滚子链(F型)

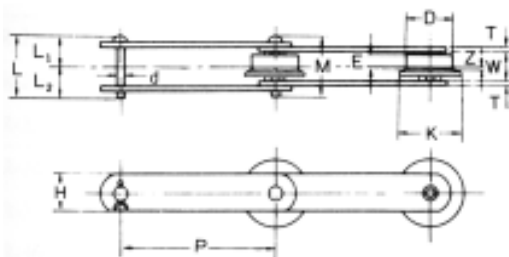

HRS 套筒式滚子链(F型)尺寸图

### ● HRS 套筒式滚子链(F型)

链号	平均节距 P (mm)	平均极限 强度 (kg)	重量 (kg/m)	F-滚子				滚子链节 内宽 W (mm)	销轴					联接板	
				外径 D (mm)	滚面宽度 E (mm)	滚面宽度 K (mm)	Z (mm)		外径 d (mm)	R.P长度 M (mm)	C.P长度(mm)			高度 H (mm)	厚度 T (mm)
								L			L <sub>1</sub>	L <sub>2</sub>			
<b>HRS-03075-F</b> (HRS-03075-F)	75 (75)	3,000 (3,000)	2.4 (2.5)	30 (30)	12.0 (12.9)	38 (38)	4.0 (4.5)	16.0 (19.0)	7.93 (7.93)	35.0 (37.5)	37.0 (40.0)	17.5 (19.0)	19.5 (21.0)	22.2 (22.2)	3.2 (3.2)
<b>HRS-03100-F</b> (HRS-03100-F)	100 (100)	3,000 (3,000)	2.1 (2.2)	30 (30)	12.0 (12.9)	38 (38)	4.0 (4.5)	16.0 (19.0)	7.93 (7.93)	35.0 (37.5)	37.0 (40.0)	17.5 (19.0)	19.5 (21.0)	22.2 (22.2)	3.2 (3.2)
<b>HRS-03150-F</b> (HRS-03150-F)	150 (150)	3,000 (3,000)	1.8 (1.9)	30 (30)	12.0 (12.9)	38 (38)	4.0 (4.5)	16.0 (19.0)	7.93 (7.93)	35.0 (37.5)	37.0 (40.0)	17.5 (19.0)	19.5 (21.0)	22.2 (22.2)	3.2 (3.2)
<b>HRS-05075-F</b>	75	7,000	5.6	40	14.5	50	4.5	22.2	11.10	48.6	53.4	24.2	29.2	31.8	4.7
<b>HRS-05100-F</b>	100	7,000	5.0	40	14.5	50	4.5	22.2	11.10	48.6	53.4	24.2	29.2	31.8	4.7
<b>HRS-05150-F</b>	150	7,000	4.1	40	14.5	50	4.5	22.2	11.10	48.6	53.4	24.2	29.2	31.8	4.7

## ● HRS 套筒式滚子链(S 型)

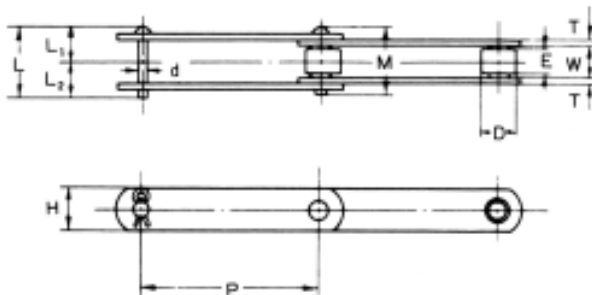

HRS 套筒式滚子链(S 型)尺寸图

## ● HRS 套筒式滚子链(S 型)的尺寸和强度

链号	平均节距 P (mm)	平均极限 强度 (kg)	重量 (kg/m)	S-滚子		滚子链节 内宽 W (mm)	销轴			联接板			
				外径 D (mm)	滚面宽度 E (mm)		外径 d (mm)	R.P 长度 M (mm)	C.P 长度(mm)			高度 H (mm)	厚度 T (mm)
						L			L <sub>1</sub>	L <sub>2</sub>			
<b>HRS-03075-S</b> (HRS-03075-S)	75 (75)	3,000 (3,000)	1.6 (1.7)	15.9 (15.9)	15.5 (18.5)	16.0 (19.0)	7.93 (7.93)	35.0 (37.5)	37.0 (40.0)	17.5 (19.0)	19.5 (21.0)	22.2 (22.2)	3.2 (3.2)
<b>HRS-03100-S</b> (HRS-03100-S)	100 (100)	3,000 (3,000)	1.4 (1.5)	15.9 (15.9)	15.5 (18.5)	16.0 (19.0)	7.93 (7.93)	35.0 (37.5)	37.0 (40.0)	17.5 (19.0)	19.5 (21.0)	22.2 (22.2)	3.2 (3.2)
HRS-03150-S (HRS-03150-S)	150 (150)	3,000 (3,000)	1.3 (1.4)	15.9 (15.9)	15.5 (18.5)	16.0 (19.0)	7.93 (7.93)	35.0 (37.5)	37.0 (40.0)	17.5 (19.0)	19.5 (21.0)	22.2 (22.2)	3.2 (3.2)
HRS-05075-S	75	7,000	4.1	22.2	21.5	22.2	11.10	48.6	53.4	24.2	29.2	31.8	4.7
<b>HRS-05100-S</b>	100	7,000	3.5	22.2	21.5	22.2	11.10	48.6	53.4	24.2	29.2	31.8	4.7
<b>HRS-05150-S</b>	150	7,000	3.1	22.2	21.5	22.2	11.10	48.6	53.4	24.2	29.2	31.8	4.7

## ● HRS 套筒式滚子链附件

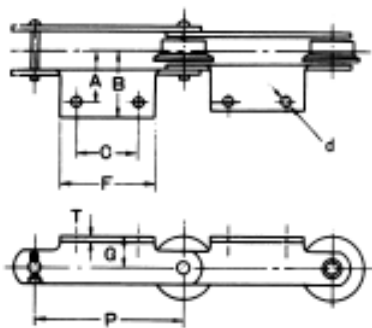

A2 附件尺寸图

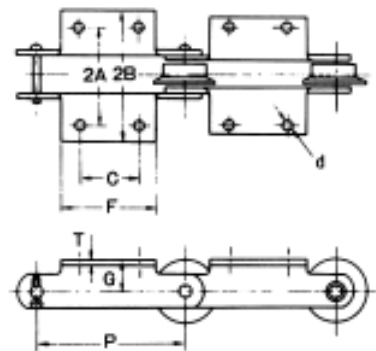

K2 附件尺寸图

## ● A2、K2 附件的尺寸

链号	节距 P (mm)	G (mm)	A (mm)	B (mm)	C (mm)	F (mm)	T (mm)	d (mm)	附加重量(kg/pc)	
									A2	K2
<b>HRS-03075</b>	75	20	30	44.5	30	55	3.2	9.5	0.05	0.10
<b>HRS-03100</b>	100	20	30	44.5	40	65	3.2	9.5	0.06	0.12
HRS-03150	150	20	30	44.5	60	85	3.2	9.5	0.11	0.22
HRS-05075	75	22	35	52.0	30	55	4.7	9.5	0.07	0.14
<b>HRS-05100</b>	100	22	35	52.0	40	65	4.7	9.5	0.10	0.20
<b>HRS-05150</b>	150	22	35	52.0	60	85	4.7	9.5	0.15	0.30