

## 落锻链

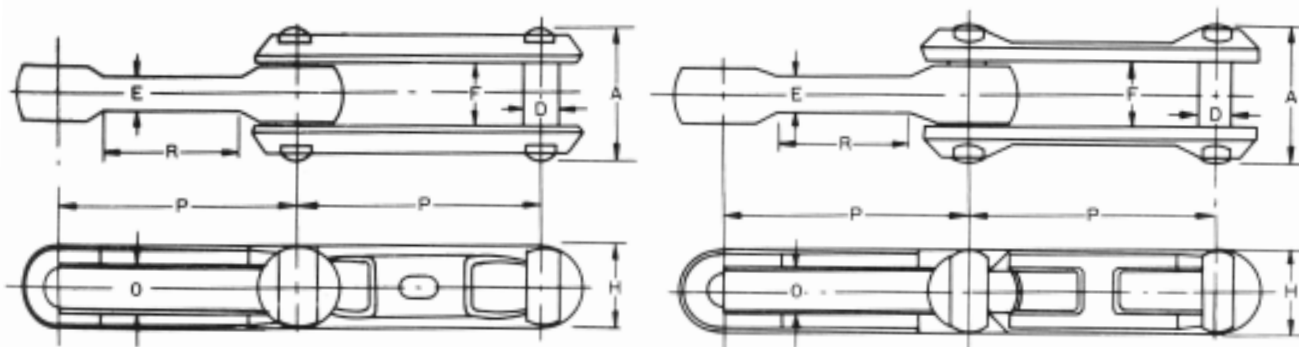

落锻链的尺寸与强度

### ●落锻链的尺寸和强度

链号	每10英尺的近似链节数	平均节距 in. P	平均极限强度 lbs.		尺寸(in.)							平均重量 lbs/ft
			未经热处理	经热处理	总宽	销轴直径	内链节宽度	内部宽度	高度	开口长度	平台长度	
					A	D	E	F	H	O	R	
X458	30	4.031	....	48,000	2-3/16	5/8	5/8	1-1/16	1-13/32	11/16	2-1/4	3.1
468	30	4.031	50,000	70,000	3-3/16	3/4	1-1/8	1-21/32	1-7/8	7/8	1-7/8	7.5
678	20	6.031	60,000	85,000	3/32	7/8	13/16	1-11/32	2	1	3-3/16	6.5
698	20	6.031	100,000	130,000	3-3/4	1-1/8	1	1-5/8	2-11/16	1-1/4	3-1/4	11.4
998	13-1/3	9.031	100,000	130,000	4-3/64	1-1/8	1	1-5/8	2-5/8	1-1/4	6-1/16	9.0
9118	13-1/3	9.031	160,000	220,000	5	1-3/8	1-3/8	2-1/8	3-1/8	1-1/2	6-1/8	16.3

## 移动条筛链

这是种体积大的偏置套筒滚子链，用于发电厂中冷却水的自动集尘系统。

选用的链条材料及热处理方法是为实现抗海水腐蚀而优化设计的。

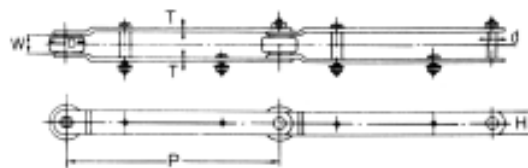

运输链的尺寸图

### ●运输链的尺寸和强度

链号	平均极限强度 (kg)	节距 P (mm)	滚子直径 D (mm)	内部宽度 D (mm)	销轴直径 d (mm)	联接板		重量 (kg/m)
						高度 H (mm)	厚度 T (mm)	
HRT4525	25,000	450	90	40.3	20	65	9	16.0
HRT6030	30,000	600	100	40.3	30	75	9	17.0
HRT6040	40,000	600	100	55.2	32	80	12	24.0
HRT6058	58,000	600	100	52.6	34	80	16	30.0
HRT6068	68,000	600	115	64.6	36	90	16	38.0
HRT6078	78,000	600	125	85.0	40	100	19	54.0

注：特殊尺寸的链亦可制造。